

Sakit & Penyakit

Febri Endra Budi Setyawan

Sehat

???

Sehat?



World Health Organization

Health Is A State Of Complete Physical, Mental, And Social Well Being And Not Merely The Absence Of Diseases Or Infirmary

Keadaan Utuh Secara Fisik, Jasmani, mental, dan Sosial Dan Bukan Hanya Suatu Keadaan Yang Bebas Dari Penyakit Cacat Dan Kelemahan (WHO 1974)



Sehat?

Undang-undang No. 36 Tahun 2009 Tentang Kesehatan

Keadaan sehat, baik secara **fisik**,
mental, **spiritual** maupun **sosial**
yang memungkinkan setiap orang
untuk hidup **produktif** secara **sosial**
dan **ekonomis**



Undang-undang No. 17 Tahun 2023 Tentang Kesehatan

Kesehatan adalah keadaan
sehat seseorang, baik
secara
fisik, **jiwa**, maupun **sosial**
dan bukan sekadar
terbebas
dari penyakit untuk
memungkinkannya **hidup**
produktif.



Perkins:

Keseimbangan yang dinamis antara daya tahan tubuh dengan gangguan penyakit

Hanlon:

Keadaan pada diri seseorang secara menyeluruh dan **punya kemampuan fisiologis dan psikologis**

White:

Apabila seseorang sewaktu diperiksa **secara medis** tidak menampakkan keluhan-keluhan, tanda atau gejala dari suatu penyakit

Sehat Fisik:

Suatu keadaan bentuk fisik dan faalnya tidak mengalami gangguan sehingga memungkinkan berkembangnya mental dan sosial untuk dapat melaksanakan kegiatan sehari-hari dengan optimal.



Sehat Mental:

Suatu kondisi memungkinkan berkembangnya fisik, intelektual, emosional, yang optimal dari seseorang dan perkembangan ini berjalan selaras dengan keadaan orang lain.

Sehat Sosial:

Perikehidupan dalam masyarakat dimana perikehidupan ini harus sedemikian rupa sehingga setiap warga negara mempunyai cukup kemampuan untuk memelihara memajukan kehidupan sendiri dan keluarganya dalam masyarakat yang memungkinkannya bekerja, beristirahat serta menikmati hiburan pada waktunya.



Sakit

???

Sakit?



Klienman:

Gangguan fungsi dari proses biologi dan psikologi dari seseorang

PERKIN,S

Sakit merupakan suatu keadaan yang tidak menyenangkan, yang menimpa seseorang sehingga menimbulkan gangguan dalam aktivitas sehari-hari baik fisik, mental, maupun sosial

Zaidi Ali:

Suatu keadaan yang mengganggu keseimbangan status kesehatan biologis, psikologis, sosial dan spiritual yang mengakibatkan gangguan fungsi tubuh

Konsep Sehat Dan Sakit

konsep sakit yang semula single kausa menjadi **multi kausa**.

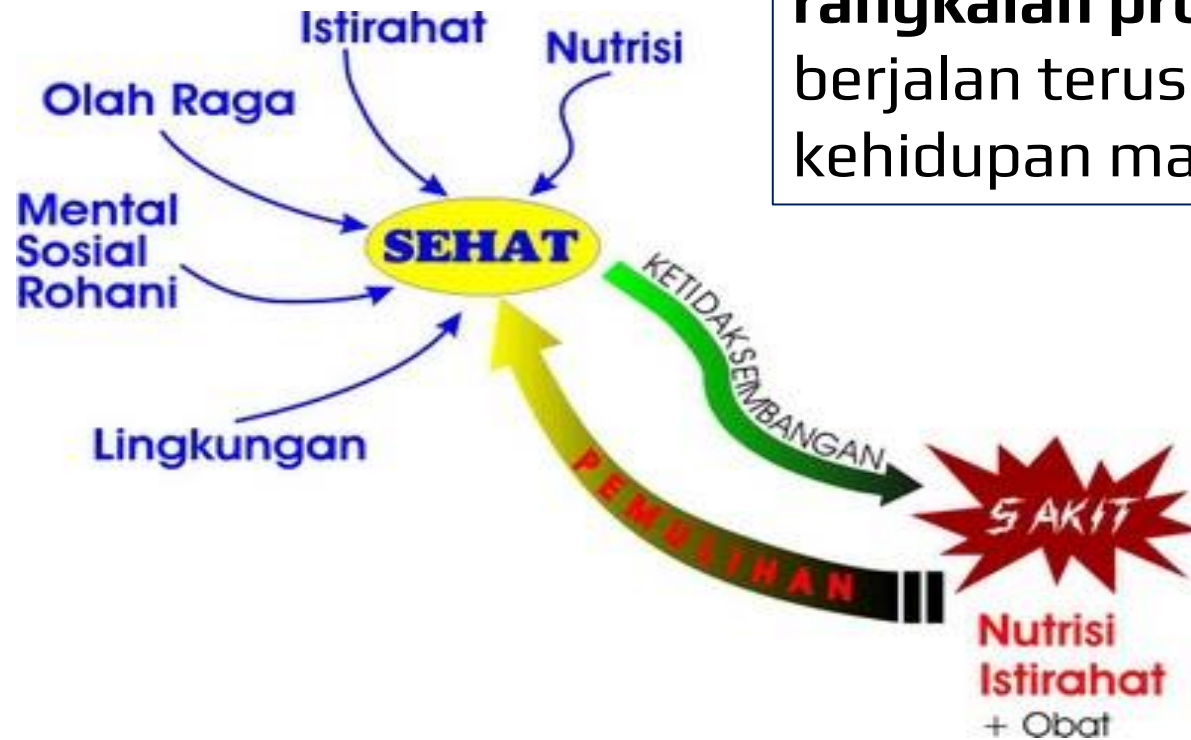

Sehat dan sakit adalah suatu kejadian yang merupakan **rangkaian proses** yang berjalan terus menerus dalam kehidupan masyarakat

Segitiga Epidemiologi

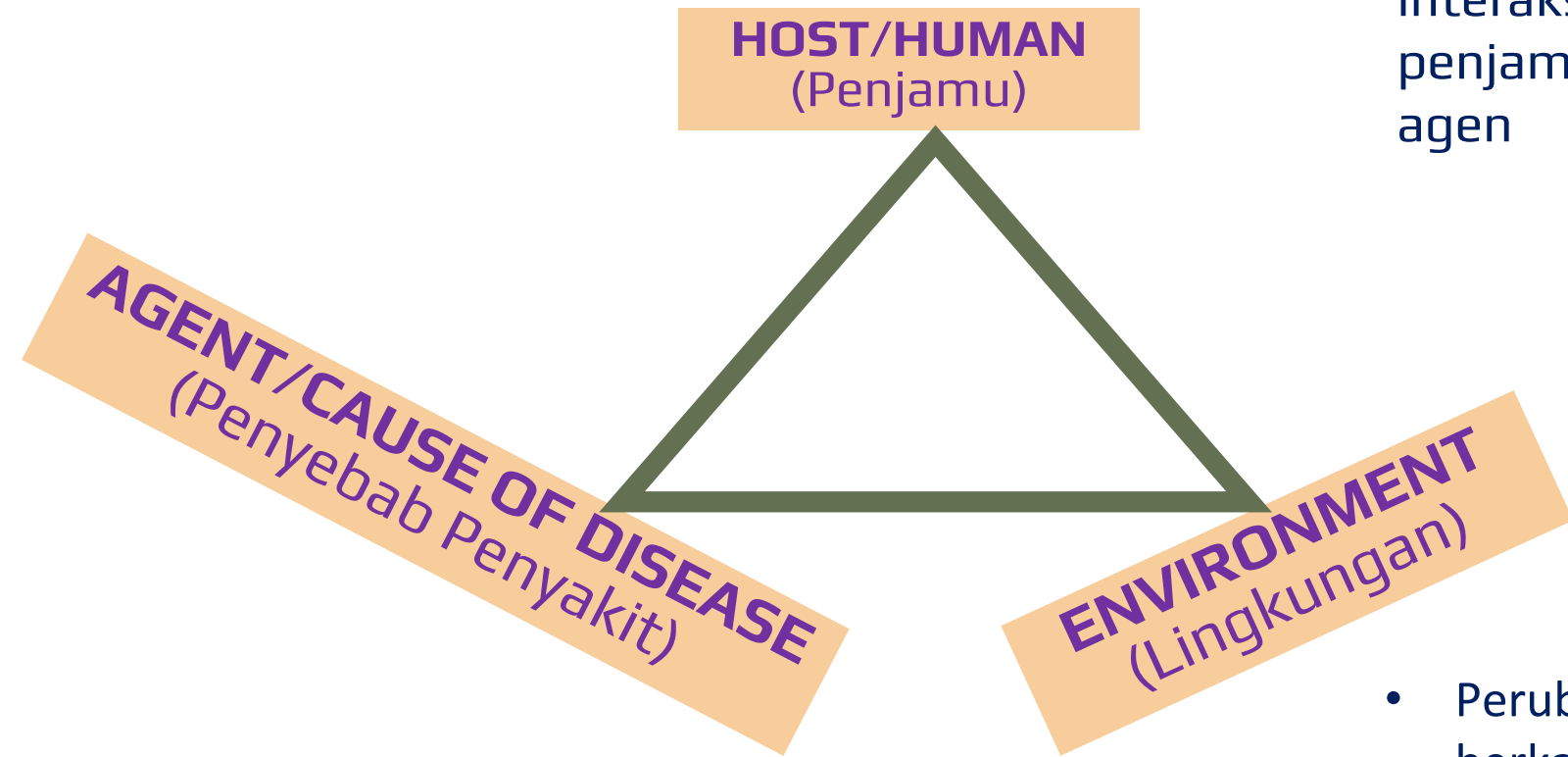

- Terjadinya penyakit dapat dikatakan sebagai hasil interaksi antara faktor penjamu dengan faktor agen
 - Untuk terjadi perubahan, faktor agen memapar (melakukan paparan) terhadap penjamu, faktor penjamu sendiri menjadi peka sakit tergantung kepada kerentanannya.
- Perubahan status sehat ke status sakit berkaitan dengan hasil keterpaparan yang dilakukan oleh agen, dan kerentanan tubuh manusia dalam menghadapi keterpaparan itu.

Salah satu faktor berubah, terjadi perubahan keseimbangan yang berakibat ber +/-

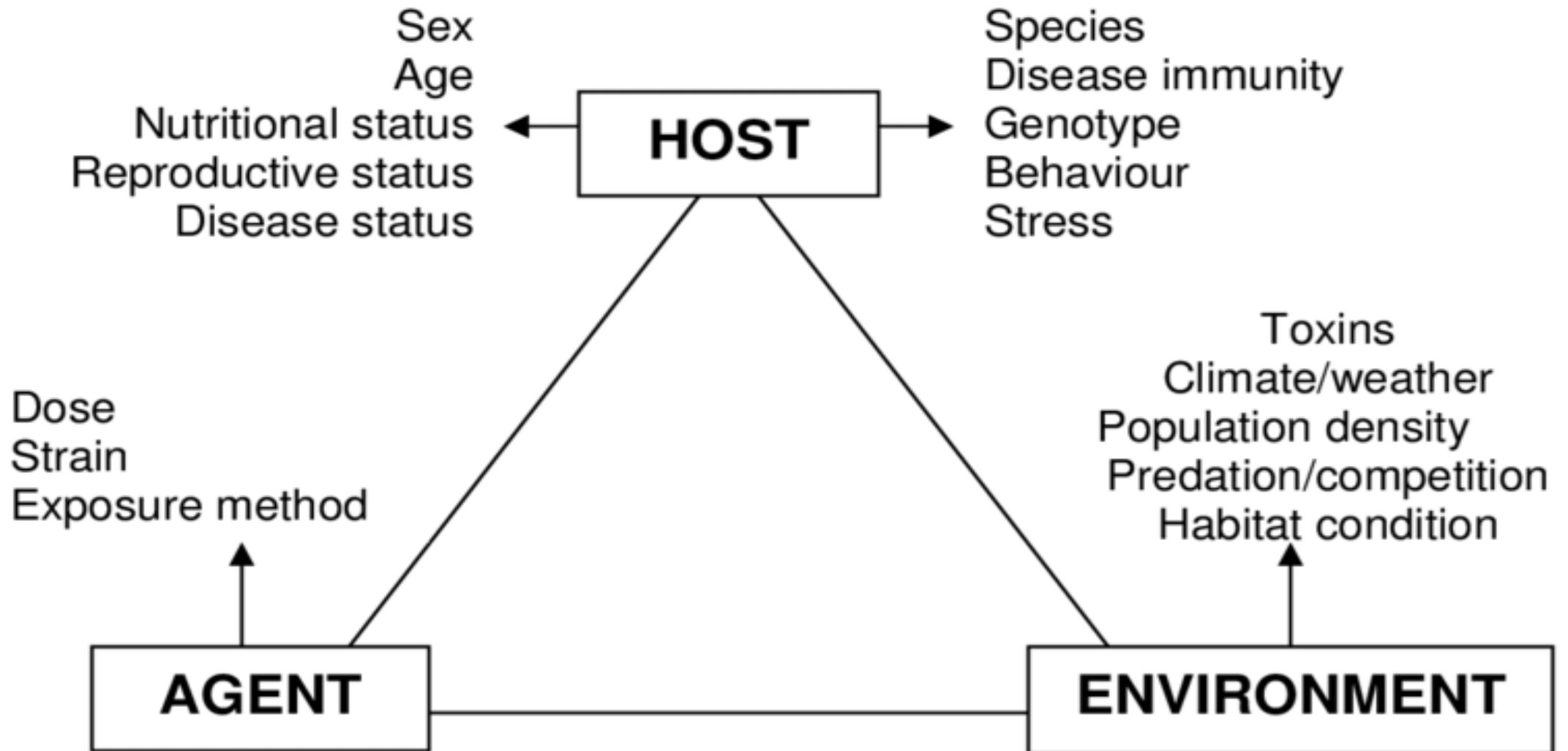

Teori H.L. Blum

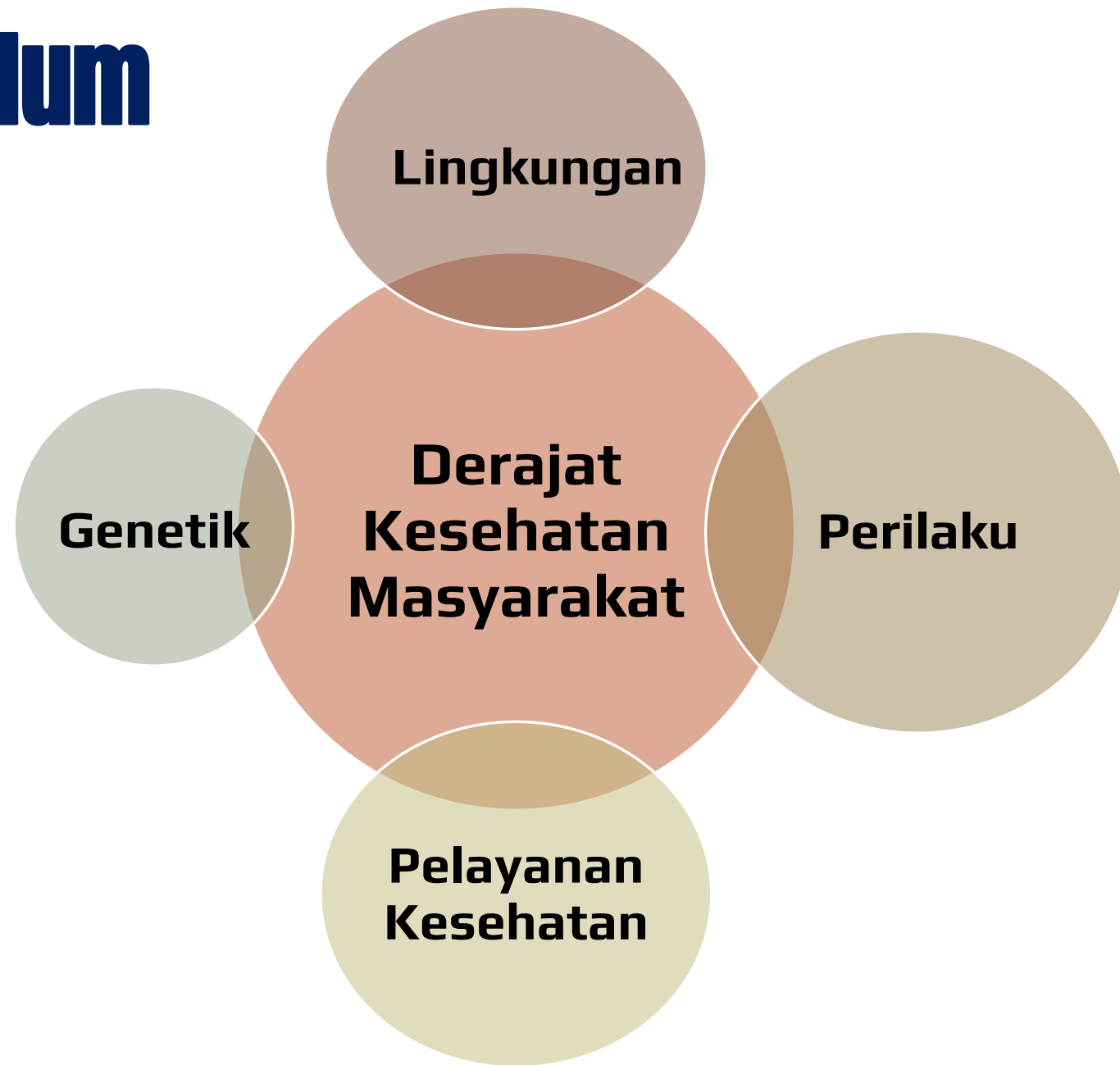

Jaring-jaring Sebab Akibat

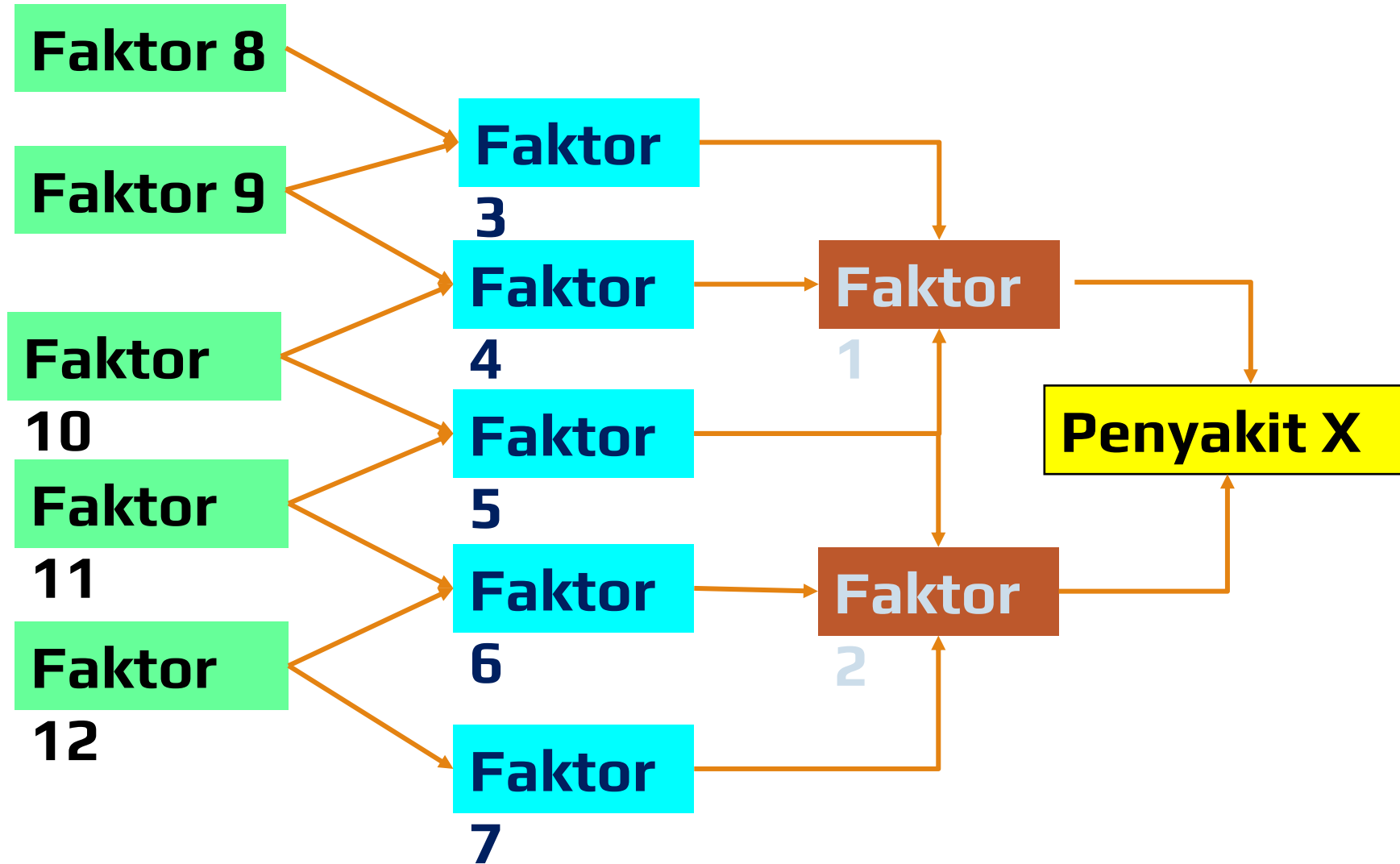

Peralihan
Sehat

Sakit
(timbulnya
penyakit)

Keterpaparan adalah suatu keadaan dimana pejamu berada pada pengaruh atau berinteraksi dengan unsur penyebab primer maupun sekunder atau dengan unsur lingkungan yang dapat mendorong proses terjadinya penyakit

Proses, diawali dengan keadaan **keterpaparan** dan pejamu harus dalam keadaan **kerentanan** tertentu dapat memproses penyakit.

Kerentanan Suatu keadaan dimana host memperoleh kondisi yang mudah dipengaruhi atau berinteraksi dengan unsur penyebab sehingga memungkinkan timbulnya penyakit

Riwayat Alamiah Perjalanan Penyakit

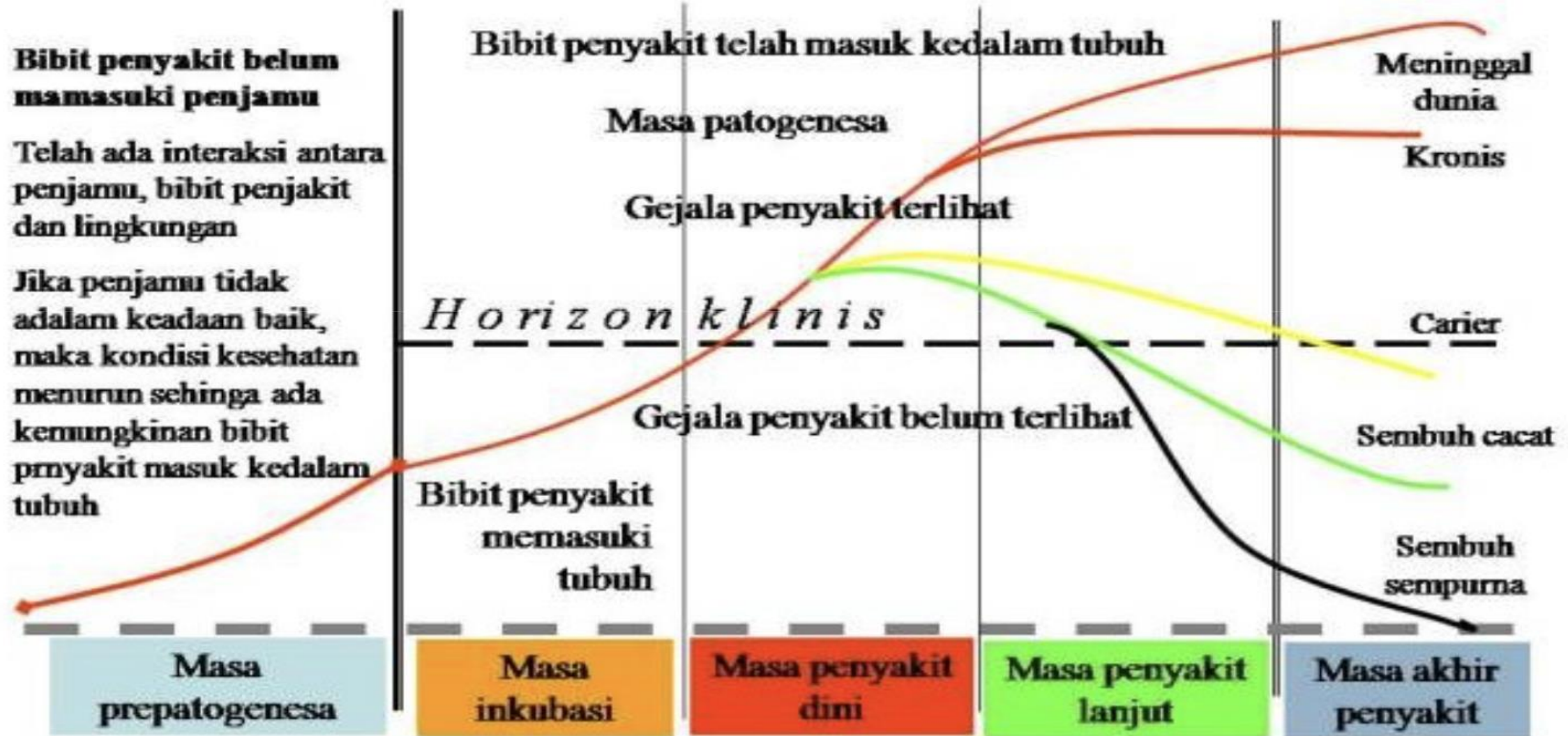

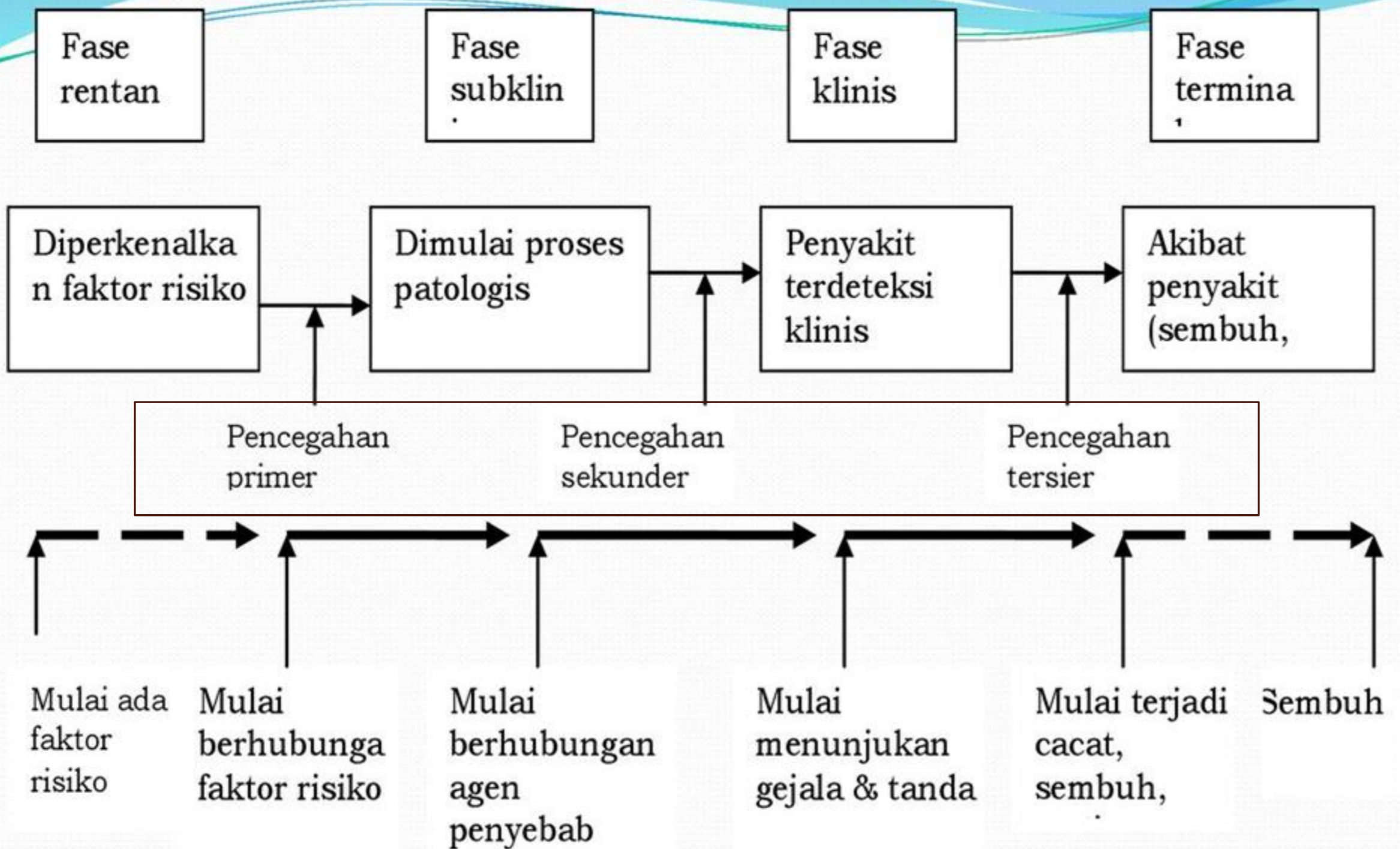

Penyakit



Pencegahan

Terima Kasih Atas Perhatiannya